



**Visit [www.tapo.com/support](http://www.tapo.com/support)**  
for technical support, user guides,  
warranty, and more information



© 2025 TP-Link



## Quick Start Guide

Dual Motion Sensor Smart Wi-Fi Light Strip

7100001385 REV1.0.0

\*Images may differ from your actual products.

---

# CONTENTS

---

1 /	Installation	10 /	Español
4 /	English	11 /	Magyar
5 /	Nederlands	12 /	Türkçe
6 /	Deutsch	13 /	Română
7 /	Français	14 /	Čeština
8 /	Italiano	15 /	Tiếng Việt
9 /	Português		

# Light Strip Installation Tips

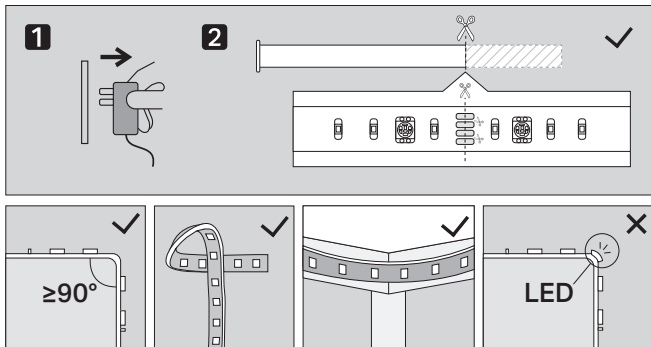

# Install the Light Strip

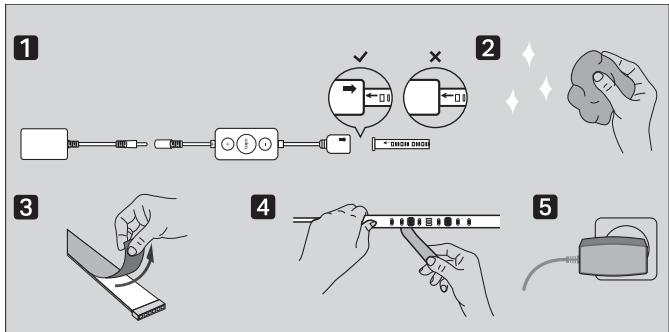

# Install the Sensor

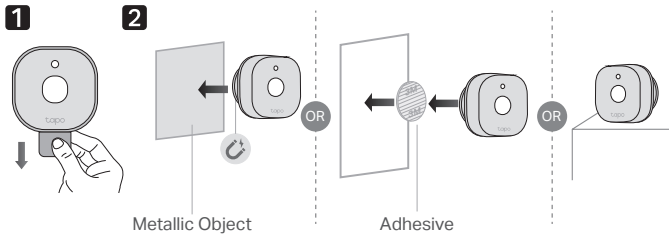

## 1 Download App

Download the Tapo app from the App Store or Google Play, and log in.



## 2 Set Up

Tap the ⊕ button in the app and select your product model. Follow the app instructions to set up your device.

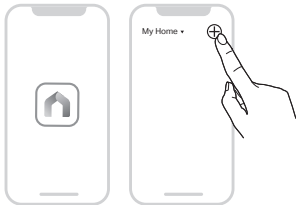

## 1 APP DOWNLOADEN

Download de Tapo app via de Apple App Store of Google Play Store en meld u aan.



## 2 INSTELLEN

Tik op de knop ⊕ in de app en selecteer uw productmodel. Volg de instructies in de app om uw apparaat in te stellen.

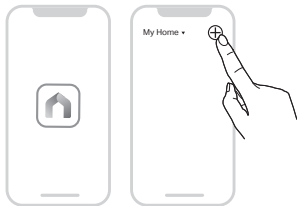

## 1 APP HERUNTERLADEN

Laden Sie die Tapo-App aus dem App Store oder von Google Play herunter und melden Sie sich an.



## 2 EINRICHTEN

Tippen Sie in der App auf die Taste ⊕ und wählen Sie Ihr Produktmodell aus. Befolgen Sie die Anweisungen in der App, um Ihr Gerät einzurichten.

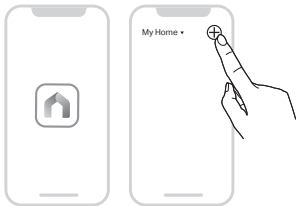

## 1 TÉLÉCHARGER L'APPLICATION

Téléchargez l'application Tapo sur l'App Store ou Google Play, puis connectez-vous.



## 2 INSTALLATION

Appuyez sur le bouton ⊕ dans l'application et sélectionnez votre modèle de produit. Suivez les instructions de l'application pour configurer votre appareil.

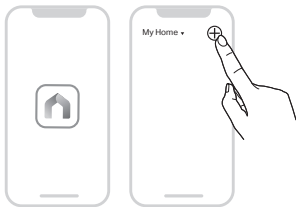

## 1 SCARICA L'APP

Scarica l'app Tapo da App Store o da Google Play, e fai login.



## 2 IMPOSTAZIONE

Tocca il pulsante ⊕ nell'app e seleziona il modello del tuo prodotto. Segui le istruzioni dell'app per configurare il dispositivo.

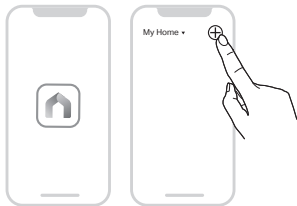

## 1 DESCARREGAR A APLICAÇÃO

Obtenha a aplicação Tapo na App Store ou no Google Play e inicie sessão.



## 2 CONFIGURAR

Toque no botão ⊕ na aplicação e selecione o modelo do seu produto. Siga as instruções da aplicação para configurar o seu dispositivo.

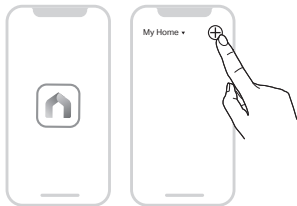

## 1 DESCARGAR LA APLICACIÓN

Obtén la aplicación Tapo desde App Store o Google Play e inicia sesión.



## 2 CONFIGURACIÓN

Pulsa el botón ⊕ en la app y selecciona el modelo de tu producto. Sigue las instrucciones para configurar tu dispositivo.

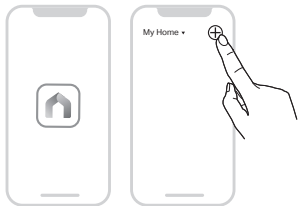

## 1 ALKALMAZÁS LETÖLTÉSE

Töltse le a Tapo alkalmazást az App Store-ból vagy a Google Play-ből, és jelentkezzen be.



## 2 BEÁLLÍTÁS

Érintse meg az alkalmazás (+) gombját, és válassza ki a termék modelljét. Kövesse az alkalmazás utasításait a készülék beállításához.

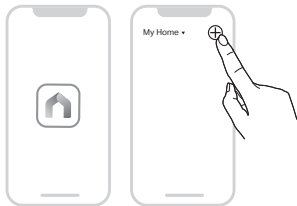

## 1 UYGULAMAYI İNDİRİN

App Store veya Google Play'den Tapo uygulamasını edinin ve giriş yapın.



## 2 KURULUM

Uygulamadaki ⊕ düğmesine dokunun ve ürün modelinizi seçin. Cihazınızı kurmak için uygulama talimatlarını izleyin.

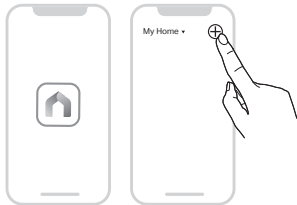

## 1 DESCARCĂ APLICAȚIA

Descarcă aplicația Tapo din App Store sau Google Play și conectează-te.



## 2 CONFIGUREAZĂ

Atinge butonul ⊕ din aplicație și selectează modelul produsului. Urmează instrucțiunile aplicației pentru a configura dispozitivul.

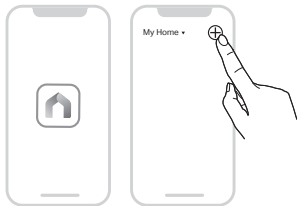

## 1 STAŽENÍ APLIKACE

Stáhněte si aplikaci Tapo z Google Play nebo App Store a přihlaste se.



## 2 NASTAVENÍ

Klepněte v aplikaci na tlačítko ⊕ a vyberte model vašeho produktu. Postupujte podle pokynů v aplikaci pro nastavení zařízení.

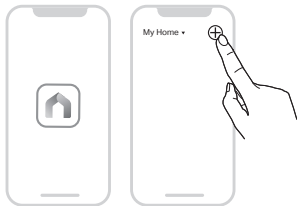

## 1 TẢI XUỐNG ỨNG DỤNG

Tải ứng dụng Tapo từ App Store hoặc Google Play và đăng nhập.



## 2 THIẾT LẬP

Nhấn vào nút ⊕ trong ứng dụng và chọn mẫu sản phẩm của bạn. Làm theo hướng dẫn ứng dụng để thiết lập thiết bị của bạn.

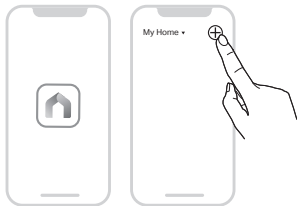

**English:**

For Light Strip:

TP-Link hereby declares that the light strip is in compliance with the essential requirements and other relevant provisions of directives 2014/53/EU, 2009/125/EC, 2011 /65/EU and (EU) 2015/863.

The original EU declaration of conformity may be found at <https://www.tapo.com/support/ce/>.

TP-Link hereby declares that the light strip is in compliance with the essential requirements and other relevant provisions of the Radio Equipment Regulations 2017.

The original UK declaration of conformity may be found at <https://www.tapo.com/support/ukca/>.

For Sensor:

TP-Link hereby declares that the sensor is in compliance with the essential requirements and other relevant provisions of directives 2014/53/EU, 2011/65/EU and (EU) 2015/863.

The original EU declaration of conformity may be found at <https://www.tapo.com/support/ce/>.

TP-Link hereby declares that the sensor is in compliance with the essential requirements and other relevant provisions of the Radio Equipment Regulations 2017.

The original UK declaration of conformity may be found at <https://www.tapo.com/support/ukca/>.

**Nederlands:**

Voor lichtstrip:

TP-Link verklaart hierbij dat de lichtstrip voldoet aan de essentiële eisen en andere relevante bepalingen van de richtlijnen 2014/53/EU, 2009/125/EC, 2011 /65/EU en (EU) 2015/863.

De originele EU-conformiteitsverklaring is te vinden op: <https://www.tapo.com/support/ce/>.

Voor sensor:

TP-Link verklaart hierbij dat de sensor voldoet aan de essentiële eisen en andere relevante

bepalingen van de richtlijnen 2014/53/EU, 2011/65/EU en (EU) 2015/863.

De originele EU-conformiteitsverklaring is te vinden op: <https://www.tapo.com/support/ce/>.

**Deutsch:**

Für Lichtleisten:

TP-Link erklärt hiermit, dass der Lichtstreifen den wesentlichen Anforderungen und anderen relevanten Bestimmungen der Richtlinien 2014/53/EU, 2009/125/EG, 2011/65/EU und (EU) 2015/863 entspricht.

Die originale EU-Konformitätserklärung finden Sie unter <https://www.tapo.com/support/ce/>.

Für Sensor:

TP-Link erklärt hiermit, dass der Sensor den wesentlichen Anforderungen und anderen relevanten Bestimmungen der Richtlinien 2014/53/EU, 2011/65/EU und (EU) 2015/863 entspricht.

Die originale EU-Konformitätserklärung finden Sie unter <https://www.tapo.com/support/ce/>.

**Français:**

Pour la bande lumineuse:

TP-Link déclare par la présente que la bande lumineuse est conforme aux exigences essentielles et aux autres dispositions pertinentes des directives 2014/53/UE, 2009/125/CE, 2011/65/UE et (UE) 2015/863.

La déclaration de conformité UE originale est disponible à l'adresse <https://www.tapo.com/support/ce/>.

Pour le capteur:

TP-Link déclare par la présente que le capteur est conforme aux exigences essentielles et aux autres dispositions pertinentes des directives 2014/53/UE, 2011/65/UE et (UE) 2015/863.

La déclaration de conformité UE originale est disponible à l'adresse  
<https://www.tapo.com/support/ce/>.

**Italiano:**

Per la Striscia Luminosa:

TP-Link dichiara che la striscia luminosa è conforme ai requisiti essenziali e alle altre disposizioni pertinenti delle direttive 2014/53/EU, 2009/125/EC, 2011/65/EU e (EU) 2015/863. La dichiarazione di conformità UE originale è disponibile al seguente indirizzo:

<https://www.tapo.com/support/ce/>.

Per il Sensore:

TP-Link dichiara che il sensore è conforme ai requisiti essenziali e alle altre disposizioni pertinenti delle direttive 2014/53/EU, 2011/65/EU e (EU) 2015/863.

La dichiarazione di conformità UE originale è disponibile al seguente indirizzo:

<https://www.tapo.com/support/ce/>.

**Português:**

Para a faixa de luz:

A TP-Link declara que a faixa de luz está em conformidade com os requisitos essenciais e outras disposições relevantes das diretivas 2014/53/UE, 2009/125/CE, 2011/65/UE e (UE) 2015/863.

A declaração de conformidade original da UE pode ser encontrada em

<https://www.tapo.com/support/ce/>.

Para o sensor:

A TP-Link declara que o sensor está em conformidade com os requisitos essenciais e outras disposições relevantes das diretivas 2014/53/UE, 2011/65/UE e (UE) 2015/863.

A declaração de conformidade original da UE pode ser encontrada em <https://www.tapo.com/support/ce/>.

**Español:**

Para tira de luz:

TP-Link declara por la presente que la tira de luz cumple con los requisitos esenciales y otras disposiciones relevantes de las directivas 2014/53/EU, 2009/125/EC, 2011/65/EU y (EU) 2015/863.

La declaración de conformidad UE original se puede encontrar en

<https://www.tapo.com/support/ce/>.

Para sensor:

TP-Link declara por la presente que el sensor cumple con los requisitos esenciales y otras disposiciones relevantes de las directivas 2014/53/EU, 2011/65/EU y (EU) 2015/863.

La declaración de conformidad UE original se puede encontrar en

<https://www.tapo.com/support/ce/>.

**Magyar:**

Fénycsíkhöz:

A TP-Link kijelenti, hogy a világítócsík megfelel a 2014/53/EU, 2009/125/EK, 2011/65/EU és (EU) 2015/863 irányelvek alapvető követelményeinek és egyéb vonatkozó rendelkezéseinek. Az eredeti EU-megfelelőségi nyilatkozat megtalálható a <https://www.tapo.com/support/ce/> oldalon.

Érzékelőhöz:

A TP-Link kijelenti, hogy az érzékelő megfelel a 2014/53/EU, 2011/65/EU és (EU) 2015/863 irányelvek alapvető követelményeinek és egyéb vonatkozó rendelkezéseinek.

Az eredeti EU-megfelelőségi nyilatkozat megtalálható a <https://www.tapo.com/support/ce/> oldalon.

#### **Română:**

Pentru banda luminoasă:

TP-Link declară prin prezenta că banda luminoasă este în conformitate cu cerințele esențiale și alte prevederi relevante ale directivelor 2014/53/UE, 2009/125/CE, 2011/65/UE și (UE) 2015/863.

Declarația de conformitate UE originală poate fi găsită la <https://www.tapo.com/support/ce/>.

Pentru senzor:

TP-Link declară prin prezenta că senzorul este în conformitate cu cerințele esențiale și alte prevederi relevante ale directivelor 2014/53/UE, 2011/65/UE și (UE) 2015/863.

Declarația de conformitate UE originală poate fi găsită la <https://www.tapo.com/support/ce/>.

#### **Čeština:**

Pro světelný pásek:

TP-Link tímto prohlašuje, že světelný pásek je v souladu s základními požadavky a dalšími příslušnými ustanoveními směrnic 2014/53/EU, 2009/125/ES, 2011/65/EU a (EU) 2015/863.

Původní prohlášení o shodě EU je k nalezení na <https://www.tapo.com/support/ce/>.

Pro senzor:

TP-Link tímto prohlašuje, že senzor je v souladu se základními požadavky a dalšími příslušnými ustanoveními směrnic 2014/53/EU, 2011/65/EU a (EU) 2015/863.

Původní prohlášení o shodě EU je k nalezení na <https://www.tapo.com/support/ce/>.

## English: Safety Information

For Light Strip:

CAUTION: To reduce the risk of fire, electric shock, or injury to persons:

- For indoor use only.
- NOT FOR EMERGENCY LIGHTING.
- Not intended for recessed installation in ceilings, or soffits.
- Do not connect the LED Light Strip to the supply while it is in the packing or wound onto a reel.
- Only use the control provided with or specified by these instructions to control this device.
- To prevent fire danger, do not run cord behind walls, ceilings, soffits, or cabinets where it may be inaccessible for examination.
- Use only insulated staples or plastic ties to secure cords.
- The maximum distance to the receptacle is determined by the length of adapter cord.
- Keep the device away from water, fire, humidity or hot environments.
- Do not attempt to disassemble, repair, or modify the device. If you need service, please contact us.
- Do not use the device where wireless devices are not allowed.
- Do not use damaged charger or USB cable to charge the device.
- Do not use any other chargers than those recommended.
- Adapter shall be installed near the equipment and shall be easily accessible.
- Route and secure cords so that they will not be pinched or damaged when the cabinet is pushed to the wall.

- The external flexible cable or cord of this luminaire cannot be replaced; if the cord is damaged, the luminaire shall be destroyed.
- To reduce the risk of strangulation, the flexible wiring connected to this luminaire shall be effectively fixed to the wall if the wiring is within arm's reach.
- The luminaires shall be supplied by an Independent SELV LED driver which should be certified and fail-safe or short circuit proof, with suitable output ratings.

This product contains a light source of energy efficiency class F.



Replaceable (LED only) light source by an end-user

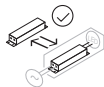

Replaceable control gear by an end-user

For Sensor:

- The installation height should not be higher than 2 meters.
- Do not use the device where wireless devices are not allowed.
- Keep the device away from water, fire, humidity or hot environments.
- Do not attempt to disassemble, repair, or modify the device. If you need service, please contact us.

**CAUTION!**

Risk of explosion if the battery is replaced by an incorrect type.

**WARNING: Do not ingest battery, Chemical Burn Hazard**

This product contains a coin / button cell battery. If the coin / button cell battery is swallowed, it can cause severe internal burns in just 2 hours and can lead to death.

Keep new and used batteries away from children. If the battery compartment does not close securely, stop using the product and keep it away from children.

If you think batteries might have been swallowed or placed inside any part of the body, seek immediate medical attention.

**CAUTION!**

Avoid replacement of a battery with an incorrect type that can defeat a safeguard.

Avoid disposal of a battery into fire or a hot oven, or mechanically crushing or cutting of a battery, that can result in an explosion.

Do not leave a battery in an extremely high temperature surrounding environment that can result in an explosion or the leakage of flammable liquid or gas; Do not leave a battery subjected to extremely low air pressure that may result in an explosion or the leakage of flammable liquid or gas.

Please read and follow the above safety information when operating the device. We cannot guarantee that no accidents or damage will occur due to improper use of the device. Please

use this product with care and operate at your own risk.

### **Nederlands: Veiligheidsinformatie**

Voor lichtstrip:

**WAARSCHUWING:** Om het risico op brand, elektrische schok, of letsel te voorkomen:

- Gebruik alleen binnenshuis.
- NIET BEDOELD ALS NOODVERLICHTING.
- Niet bedoeld voor inbouwmontage in plafonds of overstekken.
- Sluit de led-lichtstrip niet aan op de voeding als de lichtstrip nog in de verpakking zit of is opgerold.
- Gebruik alleen het meegeleverde of in deze instructies genoemde besturingselement om dit apparaat te bedienen.
- Om het risico op brand te voorkomen, moet u de lichtstrip niet achter wanden, plafonds, gevels of kasten plaatsen waar de lichtstrip mogelijk niet gecontroleerd kan worden.
- Gebruik alleen geïsoleerde nietjes of plastic kabelbinders om snoeren te bevestigen.
- De maximumafstand van het stopcontact wordt bepaald door de lengte van het adaptersnoer.
- Houd het apparaat uit de buurt van water, vuur, vochtige of warme omgevingen.
- Probeer het apparaat niet te demonteren, repareren of wijzigen. Neem contact met ons op als het apparaat gerepareerd moet worden.
- Gebruik het apparaat niet op plaatsen waar draadloze apparaten niet zijn toegestaan.
- Gebruik geen beschadigde oplader of USB-kabel om het apparaat op te laden.
- Gebruik geen andere opladers dan de aanbevolen opladers.

- De adapter dient naast de apparatuur te worden geplaatst en moet goed toegankelijk zijn.
  - Leid en bevestig kabels dusdanig dat ze niet bekneld of beschadigd raken.
  - De externe flexibele kabel of het netsnoer van dit armatuur kan niet worden vervangen. Als het snoer is beschadigd, moet het armatuur worden weggegooid.
  - Om het risico op verwuring te voorkomen, moet de flexibele bedrading die is verbonden met dit armatuur stevig aan de muur worden bevestigd indien de bedrading binnen handbereik valt.
  - Het armatuur moet gevoed worden door een afzonderlijke led-driver (SELV) die gecertificeerd, fouttolerant en kortsluitvast is, met geschikte uitgangsvermogens.
- Dit product bevat een lichtbron met energie-efficiëntieklasse F.



Lichtbron (alleen led) kan door de eindgebruiker worden vervangen

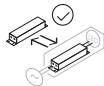

Besturingselement kan door de eindgebruiker worden vervangen

Voor sensor:

- De montagehoogte mag niet meer dan 2 meter bedragen.
- Gebruik het apparaat niet op plaatsen waar draadloze apparaten niet zijn toegestaan.
- Houd het apparaat uit de buurt van water, vuur, vochtige of warme omgevingen.

- Probeer het apparaat niet te demonteren, repareren of wijzigen. Neem contact met ons op als het apparaat gerepareerd moet worden.

**WAARSCHUWING!**

Er bestaat explosiegevaar als de batterij wordt vervangen door een onjuist type.

**WAARSCHUWING: Batterij niet inslikken. Gevaar voor chemische brandwonden**

Dit product bevat een knoopcelbatterij. Als de knoopcelbatterij wordt ingeslikt, kan dit binnen 2 uur ernstige inwendige brandwonden veroorzaken en soms zelfs de dood tot gevolg hebben. Houd nieuwe en gebruikte batterijen uit de buurt van kinderen. Als het batterijcompartiment niet goed sluit, gebruik het product dan niet meer en houd het product uit de buurt van kinderen. Als u vermoedt dat batterijen zijn ingeslikt of in het lichaam terecht zijn gekomen, neem dan direct contact op met een arts.

### **WAARSCHUWING!**

Vervang de batterij niet door een onjuist type batterij waardoor een beveiliging uitgeschakeld kan worden.

De batterij niet weggooien in open vuur of een hete oven; een batterij niet mechanisch verpulveren of opensnijden, dit kan een explosie tot gevolg hebben.

Stel een batterij niet bloot aan een omgeving met een extreem hoge temperatuur, dit kan een explosie of het lekken van ontvlambaar vloeistof of gas tot gevolg hebben. Stel de batterij niet bloot aan een omgeving met een extreem lage luchtdruk, dit kan een explosie of het lekken van ontvlambaar vloeistof of gas tot gevolg hebben.

Lees en volg de bovenstaande veiligheidsinformatie wanneer u het apparaat gebruikt. Wij kunnen niet garanderen dat er geen ongelukken gebeuren of schade zal optreden als gevolg van oneigenlijk gebruik van het apparaat. Gebruik dit product met zorg en gebruik het op eigen risico.

### **Deutsch: Sicherheitsinformationen**

Für Lichtleisten:

**VORSICHT:** Um die Gefahr von Bränden, Stromschlägen oder Verletzungen zu verringern:

- Nur für den Gebrauch in Innenräumen.
- **NICHT FÜR NOTBELEUCHTUNG GEEIGNET.**
- Nicht für den Einbau in Decken oder Laibungen vorgesehen.
- Schließen Sie die LED-Lichtleiste nicht an die Stromversorgung an, solange sich diese noch in der Verpackung befindet oder auf einer Rolle aufgewickelt ist.

- Verwenden Sie zur Steuerung dieses Geräts nur die mitgelieferte oder in dieser Anleitung angegebene Steuerung.
- Um Brandgefahr zu vermeiden, verlegen Sie das Kabel nicht hinter Wänden, Decken, Laibungen oder Schränken, wo es nicht zur Überprüfung zugänglich ist.
- Verwenden Sie zur Befestigung der Kabel nur isolierte Klammern oder Kunststoffbinder.
- Der maximale Abstand zur Steckdose wird durch die Länge des Adapterkabels bestimmt.
- Halten Sie das Gerät von Wasser, Feuer, Feuchtigkeit oder heißen Umgebungen fern.
- Versuchen Sie nicht, das Gerät zu auseinanderzunehmen, zu reparieren oder zu modifizieren. Falls Sie eine Reparatur benötigen, wenden Sie sich bitte an uns.
- Verwenden Sie das Gerät nicht an Orten, an denen die Nutzung drahtloser Geräte untersagt ist.
- Verwenden Sie kein beschädigtes Ladegerät oder USB-Kabel zum Aufladen des Geräts.
- Verwenden Sie keine anderen Ladegeräte als die empfohlenen.
- Der Adapter muss in der Nähe des Geräts installiert werden und leicht zugänglich sein.
- Verlegen und sichern Sie Kabel so, dass diese nicht geknickt oder beschädigt werden, wenn der Schrank an die Wand geschoben wird.
- Das externe flexible Kabel oder die Schnur dieser Leuchte kann nicht ersetzt werden. Ist das Kabel beschädigt, muss die Leuchte entsorgt werden.
- Um die Strangulierungsgefahr zu verringern, muss das flexible Kabel dieser Leuchte wirksam an der Wand befestigt werden, falls es sich in Reichweite befindet.
- Die Leuchten müssen über einen unabhängigen SELV-LED-Treiber mit geeigneten Ausgangsleistungen versorgt werden, der zertifiziert und ausfall- bzw. kurzschlussfest ist.

Dieses Produkt enthält eine Lichtquelle der Energieeffizienzklasse F.



Austauschbare (nur LED) Lichtquelle  
durch den Endverbraucher

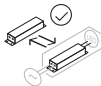

Austauschbares Vorschaltgerät  
durch den Endverbraucher

Für Sensor:

- Die Montagehöhe sollte 2 Meter nicht überschreiten.
- Verwenden Sie das Gerät nicht an Orten, an denen die Nutzung drahtloser Geräte untersagt ist.
- Halten Sie das Gerät von Wasser, Feuer, Feuchtigkeit oder heißen Umgebungen fern.
- Versuchen Sie nicht, das Gerät zu auseinanderzunehmen, zu reparieren oder zu modifizieren. Falls Sie eine Reparatur benötigen, wenden Sie sich bitte an uns.

**VORSICHT!**

Es besteht Explosionsgefahr, wenn die Batterie durch einen falschen Batterietyp ersetzt wird.

**WARNUNG: Batterie nicht verschlucken, Gefahr chemischer Verbrennungen**

Dieses Produkt enthält eine Knopfzellenbatterie. Falls die Knopfzellenbatterie verschluckt wird, kann sie innerhalb von nur 2 Stunden schwere innere Verbrennungen verursachen und zum Tod führen.

Halten Sie neue und gebrauchte Batterien von Kindern fern. Falls sich das Batteriefach nicht sicher schließen lässt, verwenden Sie das Produkt nicht weiter und halten Sie es von Kindern fern.

Sollten Sie den Verdacht haben, dass Batterien verschluckt oder in irgendeinen Körperteil eingeführt wurden, suchen Sie sofort einen Arzt auf.

**VORSICHT!**

Avoid replacement of a battery with an incorrect type that can defeat a safeguard.

Vermeiden Sie, den Akku durch einen falschen Typ zu ersetzen, der eine Schutzvorrichtung außer Kraft setzen kann.

Vermeiden Sie es, eine Batterie ins Feuer oder in einen heißen Ofen zu werfen bzw. diese mechanisch zu zerdrücken oder zu zerschneiden, da dies zu einer Explosion führen kann.

Lassen Sie eine Batterie nicht in einer Umgebung mit extrem hohen Temperaturen liegen, da dies zu einer Explosion oder zum Austreten von brennbaren Flüssigkeiten oder Gasen führen kann. Setzen Sie eine Batterie nicht einem extrem niedrigen Luftdruck aus, da dies zu einer Explosion oder zum Austreten von brennbaren Flüssigkeiten oder Gasen führen kann.

Bitte lesen und befolgen Sie die oben genannten Sicherheitshinweise bei der Verwendung des Geräts. Wir übernehmen keine Haftung für Unfälle oder Schäden, die durch

unsachgemäße Verwendung entstehen. Bitte verwenden Sie dieses Produkt mit Sorgfalt und auf eigene Verantwortung.

### **Français: Informations de sécurité**

Pour la bande lumineuse:

**ATTENTION:** Pour réduire les risques d'incendie, de choc électrique ou de blessures:

- Pour une utilisation en intérieur uniquement.
- **NE CONVIENT PAS À L'ÉCLAIRAGE DE SECOURS.**
- Non conçu pour une installation encastrée dans les plafonds ou les soffites.
- Ne branchez pas la bande lumineuse LED au secteur lorsqu'elle est dans son emballage ou enroulée sur une bobine.
- Utilisez uniquement la commande fournie ou spécifiée dans ces instructions pour contrôler cet appareil.
- Pour éviter tout risque d'incendie, ne faites pas passer le cordon derrière les murs, les plafonds, les soffites ou les armoires, où il pourrait être inaccessible.
- Utilisez uniquement des agrafes isolées ou des attaches en plastique pour fixer les cordons.
- La distance maximale par rapport à la prise est déterminée par la longueur du cordon de l'adaptateur.
- Tenir l'appareil à l'écart de l'eau, du feu, de l'humidité ou des environnements chauds.
- Ne pas tenter de démonter, réparer ou modifier l'appareil. Pour toute intervention, veuillez nous contacter.

- N'utilisez pas l'appareil là où les appareils sans fil ne sont pas autorisés.
- Ne pas utiliser de chargeur ou de câble USB endommagé pour charger l'appareil.
- N'utilisez pas d'autres chargeurs que ceux recommandés.
- L'adaptateur doit être installé à proximité de l'appareil et doit être facilement accessible.
- Acheminer et fixer les cordons de manière à ce qu'ils ne soient ni pincés ni endommagés lorsque le boîtier est poussé contre le mur.
- Le câble ou cordon flexible externe de ce luminaire ne peut pas être remplacé ; si le cordon est endommagé, le luminaire sera détruit.
- Afin de réduire le risque d'étranglement, le câblage flexible connecté à ce luminaire doit être fixé efficacement au mur si le câblage est à portée de main.
- Les luminaires doivent être alimentés par un pilote LED SELV indépendant qui doit être certifié et à sécurité intégrée ou résistant aux courts-circuits, avec des valeurs de sortie appropriées.

Ce produit contient une source lumineuse de classe d'efficacité énergétique F.



Source lumineuse remplaçable  
(LED uniquement) par l'utilisateur final.

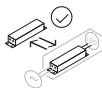

Appareillage de commande  
remplaçable par l'utilisateur final.

Pour le capteur:

- La hauteur de montage ne doit pas être supérieure à 2 mètres.
- N'utilisez pas l'appareil là où les appareils sans fil ne sont pas autorisés.
- Tenir l'appareil à l'écart de l'eau, du feu, de l'humidité ou des environnements chauds.
- Ne pas tenter de démonter, réparer ou modifier l'appareil. Pour toute intervention, veuillez nous contacter.

**ATTENTION !**

Risque d'explosion en cas de remplacement de la pile par un modèle incorrect.

**AVERTISSEMENT : Ne pas ingérer la pile. Risque de brûlure chimique.**

Ce produit contient une pile bouton. En cas d'ingestion, celle-ci peut provoquer de graves brûlures internes en seulement deux heures, voire la mort.

Gardez les piles neuves et usagées hors de portée des enfants. Si le compartiment à piles ne se ferme pas correctement, cessez d'utiliser le produit et tenez-le hors de portée des enfants.

Si vous pensez que des piles ont été avalées ou introduites dans une partie du corps, consultez immédiatement un médecin.

### **ATTENTION !**

Évitez de remplacer une batterie par un type incorrect qui pourrait mettre en échec une protection.

Évitez de jeter une batterie au feu ou dans un four chaud, ou d'écraser ou de couper mécaniquement une batterie, ce qui peut provoquer une explosion.

Ne laissez pas une batterie dans un environnement à température extrêmement élevée, car cela pourrait provoquer une explosion ou une fuite de liquide ou de gaz inflammable. Ne laissez pas une batterie exposée à une pression d'air extrêmement basse, car cela pourrait provoquer une explosion ou une fuite de liquide ou de gaz inflammable.

Veillez lire et respecter les consignes de sécurité ci-dessus lors de l'utilisation de l'appareil. Nous ne pouvons garantir l'absence d'accidents ou de dommages dus à une mauvaise utilisation de l'appareil. Veuillez utiliser ce produit avec précaution et à vos propres risques.

#### **Italiano: Informazioni di sicurezza**

Per la Striscia Luminosa:

**ATTENZIONE:** per ridurre il rischio di incendio, scosse elettriche o lesioni alle persone:

- Solo per uso interno.
- **NON PER ILLUMINAZIONE DI EMERGENZA.**
- Non destinato all'installazione ad incasso in soffitti o controsoffitti.
- Non collegare la Striscia Luminosa a LED all'alimentatore mentre è nell'imballaggio o avvolta su una bobina.
- Utilizza solo il controllo fornito con o specificato da queste istruzioni per controllare questo

dispositivo.

- Per evitare il pericolo di incendio, non far passare il cavo dietro pareti, soffitti, soffitti o armadi dove potrebbe essere inaccessibile per l'esame.
- Utilizza solo graffette isolate o fascette di plastica per fissare i cavi.
- La distanza massima dalla presa è determinata dalla lunghezza del cavo adattatore.
- Tieni il dispositivo lontano da acqua, fuoco, umidità o ambienti caldi.
- Non tentare di smontare, riparare o modificare il dispositivo. Se hai bisogno di assistenza, contattaci.
- Non utilizzare il dispositivo laddove i dispositivi wireless non sono ammessi.
- Non utilizzare caricatori o cavi USB danneggiati per ricaricare il dispositivo.
- Non utilizzare caricatori diversi da quelli consigliati.
- L'adattatore deve essere installato vicino al dispositivo e deve essere facilmente accessibile.
- Instrada e fissa i cavi in modo che non vengano pizzicati o danneggiati quando l'armadio viene spinto contro la parete;
- Il cavo flessibile esterno o il cavo di questo apparato di illuminazione non possono essere sostituiti; se il cavo è danneggiato, l'apparato di illuminazione deve essere distrutto.
- Per ridurre il rischio di strangolamento, il cablaggio flessibile collegato a questo apparato di illuminazione deve essere fissato efficacemente alla parete se il cablaggio è a portata di mano.
- Gli apparati di illuminazione devono essere alimentati da un driver LED SELV indipendente, certificato e a prova di guasti o cortocircuiti, con valori di uscita adeguati.

Questo prodotto contiene una sorgente luminosa di classe di efficienza energetica F.

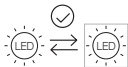

Sorgente luminosa sostituibile  
(solo LED) da parte di un utente finale

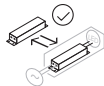

Strumenti di controllo sostituibili  
da un utente finale

Per il Sensore:

- L'altezza di montaggio non deve essere superiore a 2 metri.
- Non utilizzare il dispositivo laddove i dispositivi wireless non sono ammessi.
- Tieni il dispositivo lontano da acqua, fuoco, umidità o ambienti caldi.
- Non tentare di smontare, riparare o modificare il dispositivo. Se hai bisogno di assistenza, contattaci.

**ATTENZIONE!**

Rischio di esplosione se la batteria viene sostituita con un tipo non corretto.

**ATTENZIONE: non ingerire la batteria. Pericolo di Ustioni Chimiche**

Questo prodotto contiene una batteria a moneta/pulsante. Se la batteria a moneta/pulsante viene ingerita, può causare gravi ustioni interne in sole 2 ore e può portare alla morte.

Tenere le pile nuove e usate lontano dai bambini. Se il vano batterie non si chiude in modo sicuro, interrompi l'uso del prodotto e tienilo lontano dai bambini.

Se ritieni che le batterie possano essere state inghiottite o poste all'interno di qualsiasi parte del corpo, consulta immediatamente un medico.

**ATTENZIONE!**

Evita di sostituire una batteria con un tipo errato che può creare problemi di sicurezza.

Evita di gettare la batteria nel fuoco o in un forno caldo, non schiacciarla e non tagliarla meccanicamente, cosa che potrebbe causare un'esplosione.

Non lasciare una batteria in un ambiente circostante a temperatura estremamente elevata che possa causare un'esplosione o la fuoriuscita di liquidi o gas infiammabili; non lasciare la batteria sottoposta a una pressione dell'aria estremamente bassa che potrebbe provocare un'esplosione o la fuoriuscita di liquidi o gas infiammabili.

Leggi e segui le informazioni di sicurezza di cui sopra durante il funzionamento del dispositivo. Non possiamo garantire che non si verifichino incidenti o danni a causa di un uso improprio del dispositivo. Utilizza questo prodotto con cura e operi a tuo rischio.

## Raccolta differenziata

Tipologia di imballaggio		Codice materiale
Scatola	Carta	PAP 21/PAP 20
Busta di Plastica	Plastica	PET 1/LDPE 4/HDPE 2/7 >PP+PE<
Cartoncino	Carta	PAP 22/PAP 20
Plastica Espansa	Plastica	7 EVA/LDPE 4
Guscio di Plastica	Plastica	PS 6/PVC 3
Pellicola Plastica	Plastica	LDPE 4/PET 1
Verifica le disposizioni del tuo Comune.		

\* Questa QIG è valida per più modelli. Si prega di fare riferimento al prodotto effettivamente acquistato.

## Português: Informação de Segurança

Para a faixa de luz:

CUIDADO: Para reduzir o risco de incêndio, choque elétrico ou ferimentos:

- Apenas para uso interno.
- NÃO É PARA ILUMINAÇÃO DE EMERGÊNCIA.

- Não se destina a instalação embutida em tetos ou soffits.
- Não ligue a faixa de luz LED à alimentação enquanto estiver na embalagem ou enrolada num carretel.
- Utilize apenas o controlo fornecido ou especificado nestas instruções para controlar este dispositivo.
- Para evitar o risco de incêndio, não passe o cabo por trás de paredes, tetos, soffits ou armários onde possa ficar inacessível para inspeção.
- Utilize apenas grampos isolados ou abraçadeiras de plástico para prender os cabos.
- A distância máxima até à tomada é determinada pelo comprimento do cabo adaptador.
- Mantenha o dispositivo afastado de água, fogo, humidade ou ambientes quentes.
- Não tente desmontar, reparar ou modificar o dispositivo. Se necessitar de assistência técnica, contacte-nos.
- Não utilize o dispositivo em locais onde não sejam permitidos dispositivos sem fios.
- Não utilize um carregador ou cabo USB danificado para carregar o dispositivo.
- Não utilizar outros carregadores para além dos recomendados.
- O adaptador deve ser instalado perto do equipamento e deve ser facilmente acessível.
- Passe e prenda os cabos de forma a que não fiquem presos ou danificados quando o armário for empurrado contra a parede.
- O cabo ou fio flexível externo desta luminária não pode ser substituído; se o fio estiver danificado, a luminária deve ser destruída.
- Para reduzir o risco de estrangulamento, a fiação flexível conectada a esta luminária deve ser fixada de forma eficaz à parede se a fiação estiver ao alcance das mãos.

- As luminárias devem ser alimentadas por um driver LED SELV independente, que deve ser certificado e à prova de falhas ou curto-circuito, com potências de saída adequadas. Este produto contém uma fonte de luz com classe de eficiência energética F.



Fonte de luz substituível  
(apenas LED) pelo utilizador final

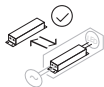

Equipamento de controlo  
substituível pelo utilizador final

Para o sensor:

- A altura de montagem não deve ser superior a 2 metros.
- Não utilize o dispositivo em locais onde não sejam permitidos dispositivos sem fios.
- Mantenha o dispositivo afastado de água, fogo, humidade ou ambientes quentes.
- Não tente desmontar, reparar ou modificar o dispositivo. Se necessitar de assistência técnica, contacte-nos.

**CUIDADO!**

Risco de explosão se a pilha for substituída por uma de tipo incorreto.

**AVISO: Não ingerir a bateria, risco de queimadura química**

Este produto contém uma pilha tipo moeda/botão. Se a pilha tipo moeda/botão for engolida, pode causar queimaduras internas graves em apenas 2 horas e pode levar à morte. Mantenha as pilhas novas e usadas fora do alcance das crianças. Se o compartimento das pilhas não fechar corretamente, pare de utilizar o produto e mantenha-o afastado das crianças. Se pensa que as pilhas podem ter sido engolidas ou colocadas dentro de qualquer parte do corpo, procure imediatamente assistência médica.

**CUIDADO!**

Evitar a substituição de uma pilha por uma de tipo incorreto que possa anular uma proteção. Evite deitar uma bateria no fogo ou num forno quente, ou esmagar ou cortar mecanicamente uma bateria, pois isso pode provocar uma explosão. Não deixe uma bateria num ambiente com temperaturas extremamente elevadas, que podem provocar uma explosão ou a fuga de líquidos ou gases inflamáveis; Não deixe uma bateria sujeita a uma pressão de ar extremamente baixa, que pode provocar uma explosão ou a fuga de líquidos ou gases inflamáveis.

Leia e siga as informações de segurança acima indicadas quando utilizar o aparelho. Não podemos garantir que não ocorram acidentes ou danos devido a uma utilização incorrecta do aparelho. Utilize este produto com cuidado e opere-o por sua conta e risco.

## Español: Información de Seguridad

Para tira de luz:

**PRECAUCIÓN:** Para reducir el riesgo de incendio, descarga eléctrica o lesiones a las personas:

- Sólo para uso en interiores.
- **NO PARA ILUMINACIÓN DE EMERGENCIA.**
- No está diseñado para instalación empotrada en techos o plafones.
- No conecte la tira de luz LED a la fuente de alimentación mientras esté en el embalaje o enrollada en un carrete.
- Utilice únicamente el control proporcionado o especificado en estas instrucciones para controlar este dispositivo.
- Para evitar el peligro de incendio, no pase el cable detrás de paredes, techos, plafones o gabinetes donde pueda quedar inaccesible para examinarlo.
- Utilice únicamente grapas aisladas o bridas de plástico para asegurar los cables.
- La distancia máxima al receptáculo está determinada por la longitud del cable adaptador.
- Mantenga el dispositivo alejado del agua, fuego, humedad o ambientes calientes.
- No intente desmontar, reparar ni modificar el dispositivo. Si necesita servicio técnico, contáctenos.
- No utilices el dispositivo donde no estén permitidos los dispositivos inalámbricos.
- No utilice un cargador o un cable USB dañados para cargar el dispositivo.
- No utilice ningún otro cargador que el recomendado.
- El adaptador deberá instalarse cerca del equipo y deberá ser de fácil acceso.

- Coloque y asegure los cables de manera que no queden atrapados ni dañados cuando se empuje el gabinete contra la pared.
- El cable o latiguillo flexible externo de esta tira LED no se puede sustituir; si el cable está dañado, la tira LED debe desecharse.
- Para reducir el riesgo de estrangulamiento, el cable flexible debe mantenerse fuera del alcance de los niños pequeños.
- Las tiras LED deben ser alimentadas por una Fuente de Alimentación Independiente con salida de voltaje constante.

Este producto contiene una fuente de luz de clase de eficiencia energética F.



Fuente de luz reemplazable  
(solo LED) por un usuario final

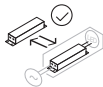

Equipo de control reemplazable  
por el usuario final

Para sensor:

- La altura de montaje no debe ser mayor a 2 metros.
- No utilices el dispositivo donde no estén permitidos los dispositivos inalámbricos.
- Mantenga el dispositivo alejado del agua, fuego, humedad o ambientes calientes.
- No intente desmontar, reparar ni modificar el dispositivo. Si necesita servicio técnico,

contáctenos.

**¡PRECAUCIÓN!**

Riesgo de explosión si la batería se reemplaza por un tipo de batería incorrecto.

**ADVERTENCIA: No ingiera la batería, peligro de quemaduras químicas.**

Este producto contiene una batería de celda tipo moneda/botón. Existe riesgo de ingestión por parte de los niños. Este producto contiene una pila de botón. Si se ingiere la pila de botón, puede causar quemaduras internas graves en sólo 2 horas y provocar la muerte.

Mantén las baterías fuera del alcance de los niños. Si el compartimento de la batería no se cierra de forma segura, deja de usar el producto y mantenlo fuera del alcance de los niños.

Si crees que las baterías pueden haber sido ingeridas o colocadas dentro de cualquier parte del cuerpo, busca atención médica inmediata.

**¡PRECAUCIÓN!**

Evita reemplazar una batería por un tipo de batería incorrecto, ya que puede causar explosión o fuga de líquidos.

Evita tirar la batería al fuego, aplastarla o cortarla, ya que podría explotar.

No exponer la batería a temperaturas extremadamente altas, ya que podría explotar o derramar líquidos o gases inflamables. No exponer la batería a presiones atmosféricas extremadamente bajas, ya que podría explotar o derramar líquidos o gases inflamables.

Por favor, lee y sigue la información de seguridad anterior al utilizar el dispositivo. No

podemos garantizar que no se produzcan accidentes ni daños debido al uso inadecuado del dispositivo. Utiliza este producto con cuidado y bajo tu propia responsabilidad.

### **Magyar: Biztonsági tudnivalók**

Fénycsíkhöz:

**FIGYELEM:** A tűz, áramütés vagy személyi sérülés kockázatának csökkentése érdekében:

- Csak beltéri használatra.
- **VÉSZHELYZETI VILÁGÍTÁSRA NEM ALKALMAS.**
- Nem alkalmas mennyezetekbe vagy álmennyezetekbe süllyesztett beépítésre.
- Ne csatlakoztassa a LED-es fénycsíkot az áramellátáshoz, amíg csomagolásban van vagy tekercsre van tekerve.
- A készülék vezérléséhez kizárólag a használati utasításban megadott vagy az ahhoz mellékelt vezérlőt használja.
- A tűzveszély elkerülése érdekében ne vezesse a kábelt falak, mennyezetek, álmennyezetek vagy szekrények mögé, ahol nem lehet ellenőrizni.
- A kábelek rögzítéséhez kizárólag szigetelt kapcsokat vagy műanyag kötözőket használjon.
- A csatlakozóaljzathoz való maximális távolságot az adapterkábel hossza határozza meg.
- Tartsa távol a készüléket víztől, tűztől, nedvességtől vagy forró környezettől.
- Ne kísérelje meg szétszerelni, javítani vagy módosítani a készüléket. Ha szervizre van szüksége, forduljon hozzánk.
- Ne használja a készüléket olyan helyen, ahol a vezeték nélküli eszközök használata tilos.
- Ne használjon sérült töltőt vagy USB-kábelt a készülék töltéséhez.
- Ne használjon az ajánlott töltőkön kívül más töltőket.

- Az adaptert a berendezés közelében kell elhelyezni, és könnyen hozzáférhetőnek kell lennie.
- A kábeleket úgy vezesse és rögzítse, hogy azok ne szoruljanak be és ne sérüljenek meg, amikor a szekrényt a falhoz tolja.
- A lámpatest külső rugalmas kábele vagy vezetéke nem cserélhető; ha a vezeték megsérül, a lámpatestet meg kell semmisíteni.
- A fojtás veszélyének csökkentése érdekében a lámpatesthez csatlakozó rugalmas vezetéket hatékonyan rögzíteni kell a falhoz, ha a vezeték karnyújtásnyira van.
- A lámpatesteket független SELV LED-meghajtóval kell ellátni, amelynek tanúsítvánnyal kell rendelkeznie, hibabiztosnak vagy rövidzárlatbiztosnak kell lennie, és megfelelő kimeneti teljesítményűnek kell lennie.

Ez a termék F energiahatékonysági osztályú fényforrást tartalmaz.



A végfelhasználó által cserélhető  
(csak LED) fényforrás

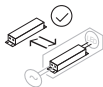

A végfelhasználó által  
cserélhető vezérlőberendezés

Érzékelőhöz:

- A szerelési magasság nem lehet 2 méternél magasabb.

- Ne használja a készüléket olyan helyen, ahol a vezeték nélküli eszközök használata tilos.
- Tartsa távol a készüléket víztől, tűztől, nedvességtől vagy forró környezettől.
- Ne kísérelje meg szétszerelni, javítani vagy módosítani a készüléket. Ha szervizre van szüksége, forduljon hozzánk.

**FIGYELEM!**

Robbanásveszély, ha az akkumulátort nem megfelelő típusúra cseréli.

**FIGYELEM: Ne nyelje le az akkumulátort, kémiai égési sérülés veszélye!**

Ez a termék gombelemet tartalmaz. A gombelem lenyelése súlyos belső égési sérüléseket okozhat mindössze 2 óra alatt, és halálhoz vezethet.

Az új és használt elemeket tartsa távol a gyermekektől. Ha az elemtartó rekesz nem záródik biztonságosan, hagyja abba a termék használatát, és tartsa távol a gyermekektől.

Ha úgy gondolja, hogy az elemeket lenyelhette vagy a test bármely részébe helyezte, azonnal forduljon orvoshoz.

### **FIGYELEM!**

Kerülje a nem megfelelő típusú akkumulátor cseréjét, mivel az kiiktathat egy biztonsági védelmet.

Ne dobja az akkumulátort tűzbe vagy forró sütőbe, és ne törje össze vagy vágja szét mechanikusan, mert ez robbanást okozhat.

Ne hagyja az akkumulátort rendkívül magas hőmérsékletű környezetben, amely robbanáshoz vagy gyúlékony folyadék vagy gáz szivárgásához vezethet; Ne hagyja az akkumulátort rendkívül alacsony légnyomásnak kitéve, amely robbanáshoz vagy gyúlékony folyadék vagy gáz szivárgásához vezethet.

Kérjük, hogy a készülék üzemeltetése során olvassa el és tartsa be a fenti biztonsági információkat. Nem tudjuk garantálni, hogy a készülék nem megfelelő használata miatt nem következik be baleset vagy kár. Kérjük, hogy a terméket óvatosan használja, és saját felelősségére működtesse.

### **Türkçe: Güvenlik Bilgisi**

Işık Şeridi İçin:

**DİKKAT:** Yangın, elektrik çarpması veya kişilerin yaralanması riskini azaltmak için:

- Sadece iç mekanlarda kullanım içindir.
- **ACIL DURUM AYDINLATMASI İÇİN DEĞİLDİR.**
- Tavanlara veya altlıklara gömme montaj için tasarlanmamıştır.
- LED Işık Şeridini ambalaj içindeyken veya bir makaraya sarılmış haldeyken beslemeye bağlamayın.

- Bu cihazı kontrol etmek için yalnızca bu talimatlarla birlikte verilen veya belirtilen kumandayı kullanın.
- Yangın tehlikesini önlemek için, kabloyu inceleme için erişilemeyecek duvarların, tavanların, altlıkların veya dolapların arkasından geçirmeyin.
- Kabloları sabitlemek için yalnızca yalıtımlı zimba telleri veya plastik bağlar kullanın.
- Prize olan maksimum mesafe adaptör kablosunun uzunluğuna göre belirlenir.
- Cihazı sudan, ateşten, nemden veya sıcak ortamlardan uzak tutun.
- Cihazı sökmeye, onarmaya veya değiştirmeye çalışmayın. Servise ihtiyacınız varsa, lütfen bizimle iletişime geçin.
- Cihazı kablolu cihazlara izin verilmeyen yerlerde kullanmayın.
- Cihazı şarj etmek için hasarlı şarj cihazı veya USB kablosu kullanmayın.
- Önerilenler dışında başka şarj aletleri kullanmayın.
- Adaptör, ekipmanın yakınına kurulmalı ve kolayca erişilebilir olmalıdır.
- Kabloları, kabin duvara itildiğinde sıkışmayacak veya hasar görmeyecek şekilde yönlendirin ve sabitleyin.
- Bu aydınlatma armatürünün dışındaki esnek kablo veya kordon değiştirilemez; kordon hasar görürse, aydınlatma armatürü imha edilmelidir.
- Boğulma riskini azaltmak için, bu armatüre bağlı esnek kablolar, kol mesafesindeyse duvara etkili bir şekilde sabitlenmelidir.
- Armatürler, uygun çıkış değerlerine sahip, sertifikalı ve arıza emniyetli veya kısa devreye karşı korumalı bağımsız bir SELV LED sürücü ile beslenmelidir.

Bu ürün F enerji verimliliği sınıfında bir ışık kaynağı içerir.



Son kullanıcı tarafından deęiřtirilebilir  
(yalnızca LED) ışık kaynaęı

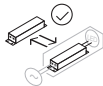

Son kullanıcı tarafından  
deęiřtirilebilir kontrol donanımı

Sensör için:

- Montaj yükseklięi 2 metreden fazla olmamalıdır.
- Cihazı kablosuz cihazlara izin verilmeyen yerlerde kullanmayın.
- Cihazı sudan, ateřten, nemden veya sıcak ortamlardan uzak tutun.
- Cihazı sökmeye, onarmaya veya deęiřtirmeye alıřmayın. Servise ihtiyacınız varsa, lütfen bizimle iletişime gein.

**DİKKAT!**

Batarya yanlış bir tiplerle deęiřtirilirse patlama riski.

**UYARI: Pili yutmayın, Kimyasal Yanık Tehlikesi**

Bu ürün bir düğme pil içerir. Düğme pil yutulursa, sadece 2 saat içinde ciddi iç yanıklara neden olabilir ve ölüme yol açabilir.

Yeni ve kullanılmış bataryaları çocuklardan uzak tutun. Batarya bölmesi güvenli bir şekilde kapanmazsa, ürünü kullanmayı bırakın ve çocuklardan uzak tutun.

Bataryaların yutulmuş veya vücudun herhangi bir yerine yerleştirilmiş olabileceğini düşünüyorsanız, derhal tıbbi yardım alın.

**DİKKAT!**

Bir güvenlik önlemini etkisiz hale getirebilecek yanlış tipte bir pille değiştirmekten kaçının. Pili ateşe veya sıcak fırına atmayın, mekanik olarak ezmeyin veya kesmeyin, aksi takdirde patlama meydana gelebilir.

Bir bataryayı patlamaya veya yanıcı sıvı veya gaz sızıntısına neden olabilecek aşırı yüksek sıcaklıktaki bir ortamda bırakmayın; Bir bataryayı patlamaya veya yanıcı sıvı veya gaz sızıntısına neden olabilecek aşırı düşük hava basıncına maruz bırakmayın.

Bir bataryayı patlamaya veya yanıcı sıvı veya gaz sızıntısına neden olabilecek aşırı yüksek sıcaklıktaki bir ortamda bırakmayın; Bir bataryayı patlamaya veya yanıcı sıvı veya gaz sızıntısına neden olabilecek aşırı düşük hava basıncına maruz bırakmayın.

**Română: Informații privind siguranța**

Pentru banda luminoasă:

**ATENȚIE:** Pentru a reduce riscul de incendiu, electrocutare sau vătămare corporală:

- Doar pentru utilizare în interior.
- **NU ESTE DESTINAT ILUMINATULUI DE URGENȚĂ.**
- Nu este destinată instalării încastate în tavane sau scafe.
- Nu conecta banda luminoasă LED la sursa de alimentare în timp ce este în ambalaj sau înfășurată pe o bobină.
- Utilizează numai controlul furnizat sau specificat de aceste instrucțiuni pentru a controla acest dispozitiv.
- Pentru a preveni pericolul de incendiu, nu monta cablul în spatele pereților, tavanelor, scafelor sau dulapurilor unde ar putea fi inaccesibil pentru examinare.
- Utilizează doar capse izolate sau legături de plastic pentru a fixa cablurile.
- Distanța maximă până la priză este determinată de lungimea cablului adaptorului.
- Nu expune dispozitivul la apă, foc, umiditate sau medii fierbinți.
- Nu încerca să demontezi, repari sau să modifice echipamentul. Dacă ai nevoie de service, te rugăm să ne contactezi.
- Nu folosi dispozitivul în locuri în care dispozitivele wi-fi nu sunt permise.
- Nu utiliza un alimentator electric sau un cablu USB deteriorat pentru a alimenta echipamentul.
- Nu folosi alte alimentatoare decât cele recomandate.
- Alimentatorul trebuie instalat în apropierea echipamentului și să fie ușor accesibil.
- Montează și fixează cablurile astfel încât să nu fie ciupite sau deteriorate atunci când dulapul este împins spre perete.
- Cablul sau firul flexibil extern al acestui corp de iluminat nu poate fi înlocuit; dacă firul este

deteriorat, corpul de iluminat trebuie reciclat.

- Pentru a reduce riscul de strangulare, cablurile flexibile conectate la acest corp de iluminat trebuie fixate eficient pe perete dacă acestea sunt la îndemâna cuiva.
- Corpurile de iluminat vor fi alimentate de un driver LED SELV independent, care trebuie să fie certificat și rezistent la defecțiuni sau scurtcircuit, cu valori de ieșire corespunzătoare.

Acest produs conține o sursă de lumină din clasa de eficiență energetică F.



Sursă de lumină înlocuibilă  
(doar LED) de către un utilizator final

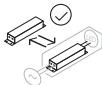

Echipament de control înlocuibil  
de către un utilizator final

Pentru senzor:

- Înălțimea de montare nu trebuie să depășească 2 metri.
- Nu folosi dispozitivul în locuri în care dispozitivele wi-fi nu sunt permise.
- Nu expune dispozitivul la apă, foc, umiditate sau medii fierbinți.
- Nu încerca să demontezi, repari sau să modifice echipamentul. Dacă ai nevoie de service, te rugăm să ne contactezi.

### **ATENȚIE!**

Risc de explozie dacă bateria este înlocuită cu un tip incorect.

### **AVERTISMENT: Nu înghiți bateria, Pericol de arsuri chimice**

Acest produs conține o baterie tip pastilă/de tip buton. Dacă bateria tip pastilă/de tip buton este înghițită, poate provoca arsuri interne grave în doar 2 ore și poate duce la deces.

Păstrează bateriile noi și uzate departe de copii. În cazul în care compartimentul bateriei nu se închide bine, oprește utilizarea produsului și ține-l departe de copii.

În cazul în care bateriile ar fi putut fi înghițite sau plasate în orice parte a corpului, solicită imediat asistență medicală.

### **ATENȚIE!**

Evită înlocuirea unei baterii cu un model incorect, poate duce la nefuncționarea măsurilor de siguranță.

Evită aruncarea bateriei în foc sau într-un cuptor încins, precum și zdrobirea sau tăierea mecanică a bateriei, deoarece aceasta poate duce la o explozie.

Nu lăsa o baterie într-un mediu înconjurător cu temperatură extrem de ridicată care poate duce la o explozie sau la scurgerea de lichid sau gaz inflamabil; Nu lăsa o baterie supusă unei presiuni extrem de scăzute a aerului care poate duce la o explozie sau la scurgerea de lichid sau gaz inflamabil.

Te rugăm să citești și să respecti informațiile de siguranță de mai sus atunci când utilizezi dispozitivul. Nu putem garanta că nu vor avea loc accidente sau daune din cauza utilizării

necorespunzătoare a dispozitivului. Te rugăm să utilizezi acest produs cu grijă și pe propriul risc.

## Čeština: Informace o bezpečnosti

Pro světelný pásek:

**UPOZORNĚNÍ:** Aby se snížilo riziko požáru, úrazu elektrickým proudem nebo zranění osob:

- Pouze pro použití v interiéru.
- **NENÍ URČENO PRO NOUZOVÉ OSVĚTLENÍ.**
- Není určeno pro zapuštěnou instalaci do stropů nebo podhledů.
- Nepřipojujte LED světelný pásek k napájení, pokud je stále v obalu nebo navinutý na cívce.
- K ovládání zařízení používejte pouze ovladač dodaný nebo specifikovaný v těchto pokynech.
- Aby se zabránilo nebezpečí požáru, nevedte kabely za stěnami, stropy, podhledy nebo skříněmi, kde by nebyly přístupné ke kontrole.
- K upevnění kabelů používejte pouze izolované sponky nebo plastové stahovací pásky.
- Maximální vzdálenost od zásuvky je určena délkou přívodního kabelu adaptéru.
- Zařízení chraňte před vodou, ohněm, vlhkostí nebo velmi vysokými teplotami.
- Nepokoušejte se zařízení demontovat, opravovat nebo upravovat. Pokud potřebujete servis, kontaktuje nás.
- Zařízení nepoužívejte v místech, kde jsou bezdrátová zařízení zakázána.
- K nabíjení zařízení nepoužívejte poškozenou nabíječku ani USB kabel.
- Nepoužívejte jiné nabíječky než doporučené.
- Adaptér musí být nainstalován v blízkosti zařízení a musí být snadno přístupný.

- Vedení a upevnění kabelů zajistěte tak, aby při přisunutí skříně ke zdi nedošlo k jejich přiskřípnutí nebo poškození.
- Vnější ohebný kabel nebo šňůra tohoto svítidla není vyměnitelná; pokud je kabel poškozen, svítidlo musí být vyřazeno z provozu.
- Aby se snížilo riziko uškrcení, musí být ohebný kabel připojený k tomuto svítidlu pevně přichycen ke stěně, pokud je kabel v dosahu ruky.
- Svítidla musí být napájena samostatným napájecím zdrojem LED typu SELV, který je certifikován a odolný vůči poruchám nebo zkratu, s odpovídajícími výstupními parametry. Tento výrobek obsahuje světelný zdroj energetické třídy F.



Vyměnitelný (pouze LED) světelný zdroj koncovým uživatelem

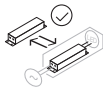

Vyměnitelný řídicí přístroj uživatelem

Pro senzor:

- Montážní výška by neměla být vyšší než 2 metry.
- Zařízení nepoužívejte v místech, kde jsou bezdrátová zařízení zakázána.
- Zařízení chraňte před vodou, ohněm, vlhkostí nebo velmi vysokými teplotami.
- Nepokoušejte se zařízení demontovat, opravovat nebo upravovat. Pokud potřebujete

servis, kontaktuje nás.

**POZOR!**

Nebezpečí výbuchu při výměně baterie za nesprávný typ.

**VAROVÁNÍ: Nepolykat baterii, nebezpečí chemického popálení**

Tento výrobek obsahuje knoflíkovou baterii. Pokud je tato knoflíková baterie spolknuta, může během pouhých dvou hodin způsobit vážné vnitřní popáleniny a vést k úmrtí.

Nové a použité baterie uchovávejte mimo dosah dětí. Pokud se přihrádka na baterie nedá bezpečně zavřít, přestaňte výrobek používat a chraňte jej před dětmi.

Pokud se domníváte, že baterie mohly být spolknuty nebo umístěny v jakékoli části těla, okamžitě vyhledejte lékařskou pomoc.

**POZOR!**

Ne vkládejte do produktu baterii nesprávného typu, která by mohla poškodit bezpečnostní kryt. Zamezte likvidaci baterie v ohni nebo v rozžhavené troubě a také jejímu mechanickému rozdrčení či rozříznutí, protože by mohlo dojít k explozi.

Nenechávejte baterii v prostředí s extrémně vysokou teplotou, která může způsobit výbuch nebo únik hořlavé kapaliny nebo plynu; nenechávejte baterii vystavenou extrémně nízkému tlaku vzduchu, který může způsobit výbuch nebo únik hořlavé kapaliny nebo plynu.

Při používání zařízení si přečtěte a dodržujte výše uvedené bezpečnostní informace.

Nemůžeme zaručit, že v důsledku nesprávného používání zařízení nedojde k nehodám nebo

poškození. Tento produkt používejte opatrně a na vlastní riziko.

### **Tiếng Việt: Thông tin an toàn**

Đối với dải ánh sáng:

**THẬN TRỌNG:** Để giảm nguy cơ hỏa hoạn, điện giật hoặc thương tích cho người:

- Chỉ sử dụng trong nhà.
- **KHÔNG DÙNG ĐỂ CHIẾU SÁNG KHẨN CẤP.**
- Không nhằm mục đích lắp đặt âm trần hoặc soffits.
- Không kết nối Dải đèn LED với nguồn cung cấp khi nó đang ở trong bao bì hoặc quấn vào cuộn.
- Chỉ sử dụng điều khiển được cung cấp hoặc chỉ định trong các hướng dẫn này để điều khiển thiết bị này.
- Để ngăn ngừa nguy cơ hỏa hoạn, không luồn dây phía sau tường, trần nhà, soffit hoặc tủ nơi có thể không thể tiếp cận được để kiểm tra.
- Chỉ sử dụng kim bấm cách điện hoặc dây buộc nhựa để cố định dây.
- Khoảng cách tối đa đến ổ cắm được xác định bởi chiều dài của dây bộ chuyển đổi.
- Giữ thiết bị tránh xa nước, lửa, độ ẩm hoặc môi trường nóng.
- Không cố gắng tháo rời, sửa chữa hoặc thay đổi thiết bị. Nếu cần dịch vụ, vui lòng liên hệ với chúng tôi.
- Không sử dụng thiết bị ở nơi không cho phép sử dụng thiết bị không dây.
- Không sử dụng bộ sạc hoặc cáp USB bị hư hỏng để sạc thiết bị.
- Không sử dụng bất kỳ bộ sạc nào khác ngoài những bộ sạc được khuyến nghị.
- Bộ chuyển đổi phải được lắp gần thiết bị và phải dễ dàng truy cập.

- Định tuyến và cố định dây để chúng không bị kẹp hoặc hư hỏng khi tủ bị đẩy vào tường.
- Cáp hoặc dây mềm bên ngoài của đèn này không thể thay thế được; nếu dây bị hỏng, đèn sẽ bị phá hủy.
- Để giảm nguy cơ bị siết cổ, hệ thống dây điện mềm được kết nối với đèn chiếu sáng này phải được cố định chắc chắn vào tường nếu hệ thống dây điện nằm trong tầm với.
- Đèn chiếu sáng sẽ được cung cấp năng lượng bởi bộ điều khiển LED SELV độc lập, được chứng nhận và có khả năng chống hỏng hóc hoặc chống đoản mạch, với công suất đầu ra phù hợp.

Sản phẩm này chứa nguồn sáng có hiệu suất năng lượng cấp F.



Nguồn sáng có thể thay thế  
(chỉ đèn LED) bởi người dùng cuối

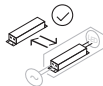

Thiết bị điều khiển có thể thay  
thế bởi người dùng cuối

Đối với cảm biến:

- Chiều cao lắp đặt không được cao hơn 2 mét.
- Không sử dụng thiết bị ở nơi không cho phép sử dụng thiết bị không dây.
- Giữ thiết bị tránh xa nước, lửa, độ ẩm hoặc môi trường nóng.
- Không cố gắng tháo rời, sửa chữa hoặc thay đổi thiết bị. Nếu cần dịch vụ, vui lòng liên hệ

với chúng tôi.

**THẬN TRỌNG!**

Nguy cơ nổ nếu thay pin không đúng loại.

**Chú ý: Không ăn pin, Nguy cơ bỏng hóa chất**

Sản phẩm này có chứa pin đồng xu/pin cúc áo. Nếu nuốt phải pin đồng xu/pin cúc áo, có thể gây bỏng nặng bên trong chỉ trong vòng 2 giờ và có thể dẫn đến tử vong.

Để pin mới và pin đã qua sử dụng xa tầm tay trẻ em. Nếu ngăn chứa pin không đóng chặt, hãy ngừng sử dụng sản phẩm và để xa tầm tay trẻ em.

Nếu bạn nghĩ rằng pin có thể đã bị nuốt hoặc nằm bên trong bất kỳ bộ phận nào của cơ thể, hãy tìm kiếm sự chăm sóc y tế ngay lập tức.

**THẬN TRỌNG!**

Tránh thay pin không đúng loại vì có thể làm mất tác dụng bảo vệ.

Tránh vứt pin vào lửa hoặc lò nướng nóng, hoặc nghiền nát hoặc cắt pin bằng máy móc vì có thể gây nổ.

Không để pin ở môi trường có nhiệt độ cực cao có thể gây nổ hoặc rò rỉ chất lỏng hoặc khí dễ cháy; Không để pin ở nơi có áp suất không khí cực thấp có thể gây nổ hoặc rò rỉ chất lỏng hoặc khí dễ cháy.

Vui lòng đọc kỹ và tuân thủ các thông tin an toàn nêu trên khi sử dụng thiết bị. Chúng tôi không thể đảm bảo rằng sẽ không có tai nạn hoặc hư hỏng nào xảy ra do sử dụng thiết bị không đúng cách. Vui lòng sử dụng sản phẩm này một cách cẩn thận và tự chịu rủi ro.

